

Part. C075



Gruppo DOPPIO traino di testa diretto per riduttore VF44/F

CARATTERISTICHE

- Il gruppo doppio permette di motorizzare due nastri trasportatori utilizzando un solo motoriduttore MVF44/F (fissaggio coassiale).
 In questo gruppo due unità di traino sono collegate tra loro mediante albero e giunto a denti e sono motorizzate dallo stesso motoriduttore.

Campione disponibile SI NO

File CAD: 2D SI NO 3D SI NO

Preserie SI NO

Prezzo inserito a listino SI NO



GRUPPO DOPPIO TRAINO DI TESTA DIRETTO PER RIDUTTORE VF44/F

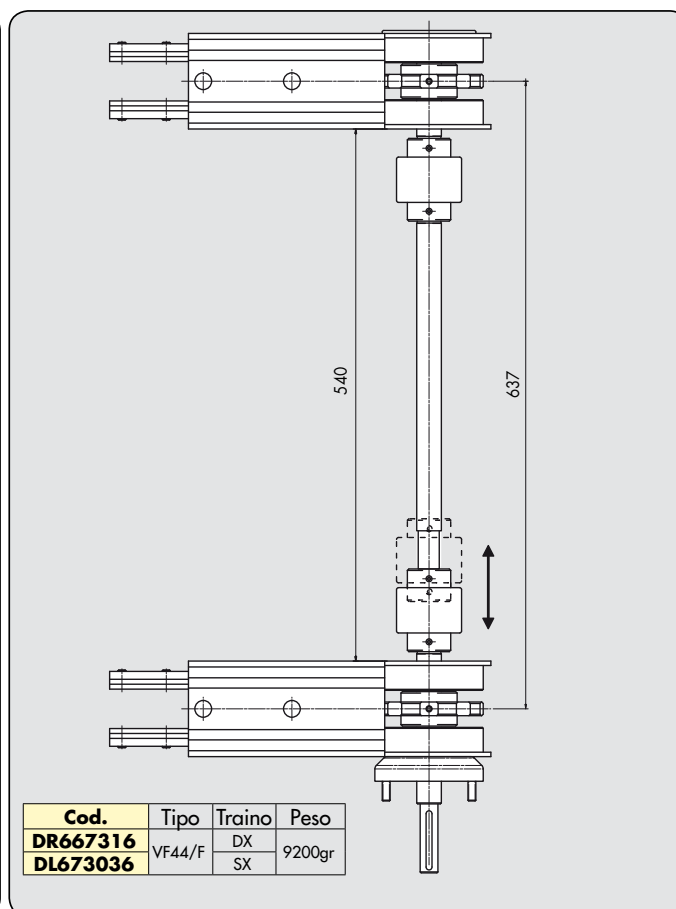
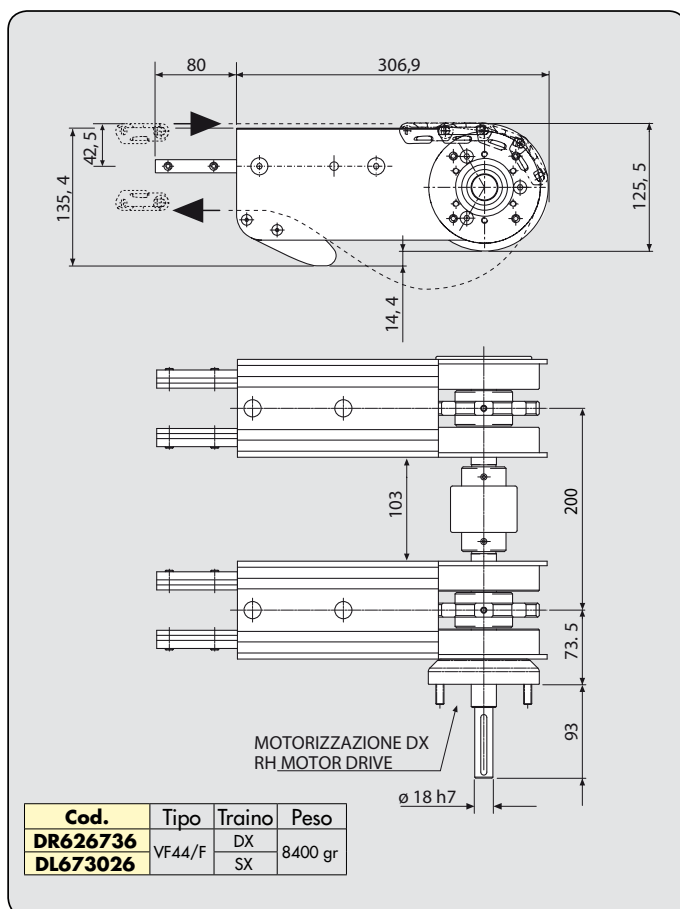

Materiale: fiancate in alluminio anodizzato; piastrelle di collegamento in acciaio zincato.

Stato di fornitura: viene fornito COMPLETO di flangia per attacco riduttore, piastrelle di collegamento, senza motoriduttore, senza limitatore di coppia.

